

THICKNESS:  
0.8 ~ 1.5 t

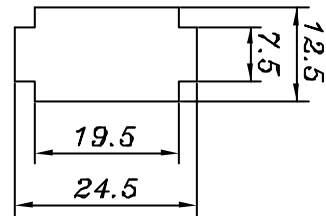

PANEL CUT-OUT

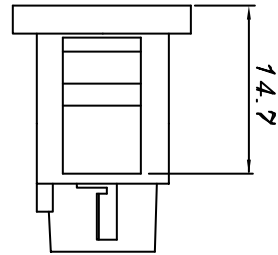
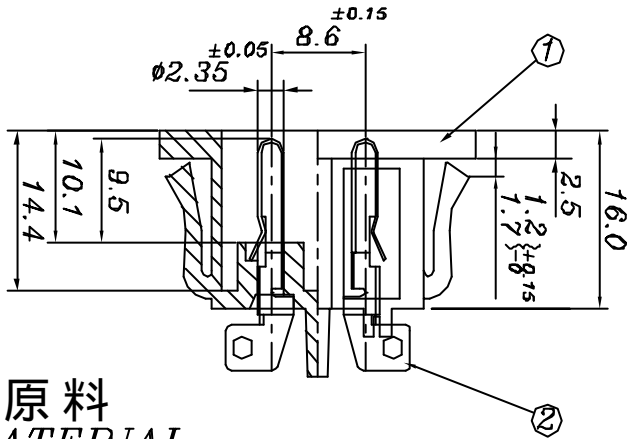

原料  
MATERIAL

- 外殼  
1. HOUSING : THERMOPLASTIC, NYLON #66, UL 94V-0 OR 94V-2.  
端子  
2. TERMINAL : COPPER ALLOY, SN PLATED.

特性  
CHARACTERISTICS

- 額定  
△1. RATING: 2.5A 250VAC  
絕緣電阻  
2. INSULATION RESISTANCE : >100MΩ AT 500VDC.  
耐壓強度  
3. DIELECTRISC STRENGTH : AC 2000V 1Minute.  
操作溫度  
4. OPERATING TEMPERATURE : -25° C TO +85° C (MAX).  
焊接  
5. SOLDERING : 280° FOR 3SEC.  
插拔力  
6. FORCES NECESSARY TO INSERT AND TO WITHDRAW THE CONNECTOR : 1Kg~5Kg.  
認可安規  
6. SAFETY :



2.	TERMINAL	2	PBP1-H	t=0.3	Sn-plated	Q201-02A
1.	BODY	1	NYLON	#66		Q201-01C
編號	零件名稱	數量	材質	規格	加工處理	備註
設計	W, JUNG-ta	841221	品名	JR-201系列承認圖	無註記公差	第三 角法 
製圖	W, JUNG-ta	841221	品號	JR-201S(1.0, 1.5)	長度 ± 0.3 角度 ±	
描圖	L, chun-ting	900626	圖號	A201-00E	比例 1.4:1	
校對					單位	MM
核准						