

REV.	DESCRIPTION	APPL. BY	DATE	ECN NO.
A	RELEASE	REN	11/14/08*	
B				
C				

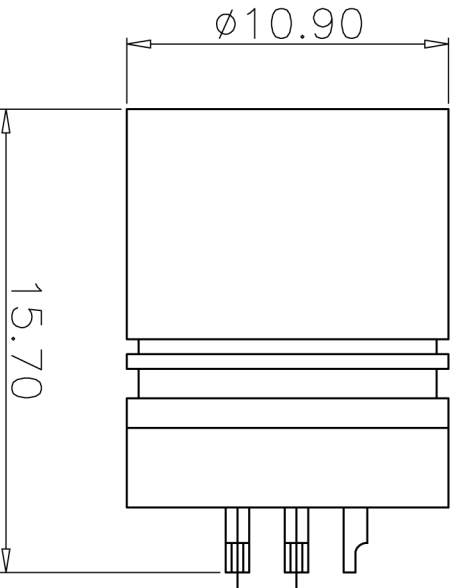
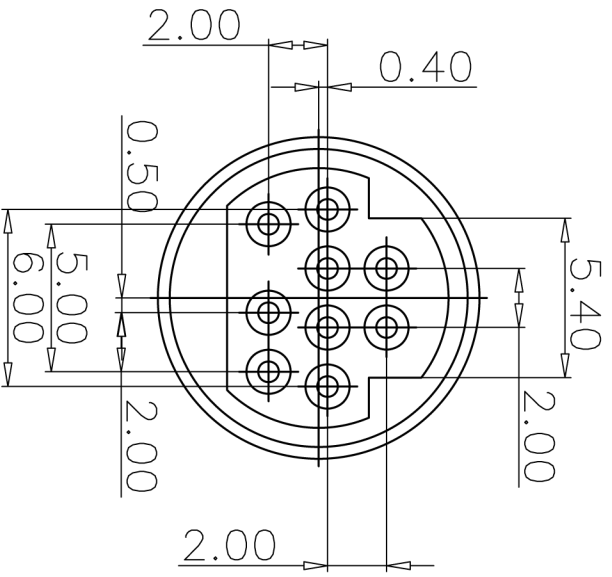

TABLE A

P/N	DESCRIPTION	PLATING	有無彈片
MD-09F1-08	MD 9S(鍍)	銀 / SILVER	無
MD-09F1-07	MD 9S(鍍)	鍍金 / GOLD FLASH	有
MD-09F1-04	MD 9S(鍍)	銀 / SILVER	有

- 備註 / NOTE:
- 安規 / SAFETY:
 - 規格 / RATING: 100V AC MAX or 12V DC 2A MAX
 - 絕緣阻抗 / INSULATION RESISTANCE: 50MΩ MIN at 250V DC
 - 絕緣耐壓 / WITHSTANDING: 250V AC at 1 MINUTE
 - 材質 / MATERIAL:
 - 膠芯 / HOUSING: PBT (黑色 / BLACK)
 - 針 / PIN: 黃銅 / BRASS
 - 銅殼 / COVER: 青銅 / BRASS
 - 彈片 / SPRING: 磷銅 / PHOSPHOR BRONZE
 - 電鍍 / PLATING:
 - 針 / PIN: SEE TABLE A
 - 銅殼 / SHELL: 鍍 / NICKEL
 - 彈片 / SPRING: 鍍 / SILVER
 - 拉力 / STRENGTH:
 - 總合拉力 / PULL STRENGTH: 與公座拉力五次之後拉力為1.0kgf~4.0kgf MIN
 - 外觀 / SURFACE:
 - 針 / PIN:
 - 不可缺針
 - 不可壓變形
 - 不可刮傷露銅
 - 膠芯 / HOUSING:
 - 不可有封出缺料或縮水現象
 - 內孔不可阻塞
 - 銅殼 / SHELL:
 - 刮傷不可過於明顯
 - 不可有電鍍花紋
 - 不可刮傷露銅
 - 銅殼電鍍層部份不可脫落
 - 彈片 / SPRING:
 - 不可彎曲變形

DRAW	Sandy	DATE	04/01/99*	UNIT	mm	TOLERANCE	.x ±0.20 .xxx ±0.10 .xxxx ±0.05 .xxxxx ±0.03 ANGLE ±1°				TITLE	MD 9S	SHEET	3	VERSION	A
CHECK		APPL		SCALE	1:1					PART NO.	SEE TABLE A	DWG NO.	QC0156			